

Genau hinsehen und vergleichen

- 1 Welches Schattenbild gehört zu dem Schlagzeug?
Trage die richtige Nummer ein.



Schatten Nummer

Genau hinsehen und vergleichen

- 2 Hier findest du vier verschiedene Buchstaben.

a) Wie oft kommt jeder Buchstabe vor?

Zähle möglichst schnell.

b) Trage die Zahlen ein.

B B D P P R R P B D D B D B P
R R P B B D P P B D D B P R R
P R P B B P D P D P R P P D B
R B B R R P B B D P P R B P B
P R D P D D P P B R B P D B R

B: D: P: R:

c) Spure alle R farbig nach.

Schnell und fehlerfrei lesen

- 3 Kurze Wörter kannst du leichter lesen.
Du kannst sie meistens mit einem Blick erfassen.

a) Lies die Wörter von oben nach unten.

Lies die Wörter leise für dich. Trainiere die Geschwindigkeit.

b) Lies die Wörter jetzt laut. Lies möglichst schnell.

du	da	immer
bei	jetzt	Ende
ein	Glück	also
der	heute	gern
dein	dich	sagen
aber	nicht	Text
oder	lesen	nein
weil	viel	wichtig
wissen	bald	weil
weiter	gleich	beide
dann	nein	offen
hier	Schule	hoffen

der	Tasche	Apfel
neu	lachen	Stunde
als	machen	laut
Haus	nie	haben
laufen	schnell	endlich
und	schön	freundlich
Wort	fahren	richtig
Woche	Zahl	besser
jeder	zählen	Kreis

- c) Kannst du noch schneller lesen, ohne einen Fehler zu machen?
Lies die Wörter noch einmal laut.

Verschiedene Musikinstrumente

- 1 **Musik** besteht aus Tönen. **Töne** macht man
- 2 **mit der Stimme** oder **mit Musikinstrumenten**.
- 3 Es gibt verschiedene Musikinstrumente,
- 4 zum Beispiel die **Trommel** oder die **Gitarre**.
- 5 Bei diesen Musikinstrumenten entstehen die Töne
- 6 auf unterschiedliche Art.

- 7 **Die Trommel** zum Beispiel
- 8 ist ein **Schlaginstrument**.
- 9 Es gibt große und kleine **Trommeln**.
- 10 Man schlägt mit **Stäben**
- 11 auf die **Trommeln**.
- 12 So kann man **tiefe und hohe Töne** spielen.

- 13 **Die Gitarre** ist ein **Saiteninstrument**.
- 14 Die **Saiten** sind lang und unterschiedlich dick.
- 15 Einige sind mit **Draht** umwickelt. Man **zupft**
- 16 die **Saiten** und kann so **ein Lied** spielen.



eine Trommel



eine Gitarre

Der **Textknacker** hilft dir, den Text zu lesen und zu verstehen.

Die **Bilder** erzählen etwas über den Inhalt des Textes.

- 1 a) Sieh die Bilder genau an.
b) Was siehst du auf den Bildern?
Kreuze an.

zwei Tiere zwei Musikinstrumente zwei Fahrzeuge

Die **Bildunterschriften** sagen,
was du auf den Bildern sehen kannst.

- 2 a) Lies die Bildunterschriften.
b) Vervollständige den Satz.

Auf den Bildern sehe ich _____ und

_____.



Sieh
die **Bilder** an!



Lies die
Bildunterschrift!

Du hast die **Bilder** genau angesehen und die **Bildunterschriften** gelesen.

- 3 Worum geht es vermutlich in dem Text?
Kreise die passenden Wörter ein.

Tipp: Es sind zwei.



- 4 Lies den Text jetzt leise für dich.
- 5 Welche Musikinstrumente werden im Text genannt?
Markiere sie.
- 6 Schreibe die Namen der Musikinstrumente
zu der passenden Erklärung.

_____ : ein Saiteninstrument

_____ : ein Schlaginstrument

Du hast den Text genau gelesen.
Jetzt kannst du den Inhalt wiedergeben.

- 7 Vervollständige die Sätze.
Tipp: Die Wörter und Wortgruppen in der Randspalte helfen dir.

- A) Musik besteht _____.
- B) Töne macht man _____ oder
_____.
- C) Man schlägt mit Stäben auf _____.
- D) Bei der Gitarre zupft man _____.

ABC
aus Tönen
mit der Stimme
mit Instrumenten
die Trommeln
die Saiten

Im Tonstudio

- 1 Manchmal wollen Musiker **Lieder**
- 2 für eine CD **aufnehmen**.
- 3 Dazu gehen sie in ein Tonstudio.
- 4 Im Tonstudio spielen **die Musiker**
- 5 das Lied **vor einem Mikrofon**.
- 6 Das Mikrofon leitet **die Töne**
- 7 weiter **zum Tonbandgerät**.
- 8 In dem Tonbandgerät steckt ein Tonband.
- 9 Das Tonbandgerät nimmt die Töne
- 10 **auf das Tonband auf**.
- 11 Nun ist das Lied auf dem Tonband und
- 12 man kann es für eine CD bearbeiten.



der Musiker



Der **Textknacker** hilft dir, den Text zu lesen und zu verstehen.

Die **Bilder** erzählen etwas über den Inhalt des Textes.

- 1 a) Sieh die Bilder genau an.
b) Welche Wortgruppen passen zu den Bildern?
Kreise sie ein.

Flöte üben

Gitarre spielen

den Text abschreiben

Musik machen

ein Lied aufnehmen

Die **Überschrift** sagt etwas über den Inhalt des Textes.

- 2 a) Lies die Überschrift.
b) Vermute, welche Frage der Text beantworten kann.
Kreuze an.

- Wie kommt man zum Tonstudio?
- Was passiert im Tonstudio?
- Wer wohnt neben dem Tonstudio?

- 3 Lies den Text jetzt leise für dich.



Sieh
die **Bilder** an!



Lies
die **Überschrift**!

Manche **Bilder** helfen, unbekannte Wörter zu verstehen.

- 4 Die Bilder helfen, folgende Wörter zu verstehen:
das Mikrophon, das Tonbandgerät.
a) Finde die Wörter im Text.
b) Markiere den ganzen Satz.
Tipp: Die Wörter kommen mehrmals vor.

Die **Bildunterschriften** sagen, was du auf den Bildern sehen kannst.

- 5 Bei zwei Bildern fehlen die Bildunterschriften.
Ergänze sie.
Tipp: Die Wörter von Aufgabe 4 helfen dir.

- 6 Ordne jedem Wort die richtige Bedeutung zu.
Verbinde mit einem Strich.

das Mikrophon Es nimmt die Töne auf ein Tonband auf.
das Tonbandgerät Es leitet die Töne an das Tonbandgerät weiter.

Du hast den Text verstanden.
Jetzt kannst du die Reihenfolge bestimmen.

- 7 Was passiert nacheinander in einem Tonstudio?
a) Nummeriere die Sätze in der richtigen Reihenfolge.

- Das Tonbandgerät nimmt die Töne auf. -E-
 1 Die Musiker spielen das Lied. -L-
 Das Lied ist auf dem Tonband. -D-
 Das Mikrophon leitet die Töne weiter. -I-

- b) Die gelben Buchstaben nach jedem Satz ergeben
in der richtigen Reihenfolge ein Lösungswort: das
c) Schreibe die Sätze in der richtigen Reihenfolge
in dein Heft.

Starthilfe

Im Tonstudio
Die Musiker ...

Der Tontechniker

- 1 Ein **Tontechniker** arbeitet in einem Tonstudio.
- 2 Damit der Tontechniker die Instrumente gut hört,
- 3 trägt er meistens **Kopfhörer**.
- 4 Vor dem Tontechniker steht ein **Mikrofon**.
- 5 Er kann damit zu den Musikern sprechen.
- 6 Neben dem Tontechniker steht **das Tonbandgerät**.
- 7 In dem Tonbandgerät steckt das Tonband.
- 8 Der Tontechniker **hört das Tonband** ab.
- 9 Er sitzt **an einem Mischpult**. Mit dem Mischpult
- 10 kann der Tontechniker **die Töne verändern**.
- 11 Er kann die Töne zum Beispiel schneller oder
- 12 langsamer machen. Er mischt die Töne so lange,
- 13 bis das Lied gut klingt. Erst dann ist das **Lied fertig** für die CD.



Der **Textknacker** hilft dir, den Text zu lesen und zu verstehen.

Das **Bild** erzählt etwas über den Inhalt des Textes.

- 1 a) Sieh das Bild genau an.
b) Schreibe die passenden Wörter und Wörtgruppen aus der Randspalte in die Lücken.

An einem Tisch sitzt ein Mann. Es ist _____.

Er trägt auf dem Kopf _____.

Vor dem Tontechniker ist _____.



Sieh
das **Bild**.

ABC

der Tonte
die Kopff
das Misch

- 2 Vermute, welche Frage der Text beantworten kann.
Kreuze an.

- Wie baut man ein Musikinstrument?
- Wer hat das Tonbandgerät erfunden?
- Was macht der Tontechniker?

- 3 Lies den Text jetzt leise für dich.

Du hast den Text genau gelesen und das **Bild** angesehen.

- 4 Was genau siehst du auf dem Bild?
Schreibe die passenden Wörter auf die Linien.
Tipp: Die Wörter in der Randspalte helfen dir.



ABC

der Tontechniker
das Mikrofon
das Mischpult
die Kopfhörer

Du hast den Text verstanden.
Jetzt kannst du die Fragen beantworten.

- 5 Beantworte die Fragen zum Text.
Schreibe Stichwörter auf.

A) **Wer** arbeitet in einem Tonstudio?

B) **Warum** trägt der Tontechniker einen Kopfhörer?

C) **Was** macht der Tontechniker mit einem Mischpult?



Stichwörter:
einzelne Wörter
oder
Wortgruppen
aus dem Text

Woher die Baumwolle kommt

- 1 Eine Jeanshose besteht aus Stoff.
- 2 Den Stoff macht man aus Baumwolle.
- 3 Baumwolle bekommt man von einer Pflanze,
- 4 dem Baumwollstrauch.
- 5 Felder mit Baumwollsträuchern
- 6 findet man in warmen Ländern.
- 7 Dort darf es nicht kälter als 18°C sein.
- 8 Bei etwa 30°C fühlt sich die Pflanze
- 9 am wohlsten.
- 10 Der Baumwollstrauch wächst
- 11 zum Beispiel in China, in Brasilien,
- 12 in der Türkei, in Indien und in den USA.
- 13 Aus Baumwolle kann man nicht nur Stoff,
- 14 sondern zum Beispiel auch Watte machen.



Länder, in denen Baumwolle wächst

Der **Textknacker** hilft dir, den Text zu lesen und zu verstehen.

Die **Bilder** erzählen etwas über den Inhalt des Textes.

1 a) Sieh die Bilder genau an.

b) Was siehst du auf dem ersten Bild?
Kreuze an.

- einen Baum eine Blume einen Strauch

c) Was siehst du auf dem zweiten Bild?

- einen Stadtplan eine Landkarte einen Fahrplan

Die **Überschrift** sagt etwas über den Inhalt des Textes.

2 Lies die Überschrift.

3 Schreibe die Überschrift als Frage auf.
Stelle dazu die Wörter der Überschrift einfach um.

Woher



Sieh
die Bilder an!



Lies
die Überschrift!

Du hast die **Bilder** genau angesehen und die **Überschrift** gelesen.

- 4 Worum geht es vermutlich in dem Text?
Schreibe mindestens zwei Stichwörter auf.

- 5 Lies den Text jetzt leise für dich.

- 6 Schreibe eine passende Bildunterschrift unter das erste Bild.

der Haselnussstrauch

der Baumwollstrauch

der Johannisbeerstrauch

- 7 Im Text werden Zahlen genannt.
a) Markiere die Zahlen im Text.
b) Was bezeichnen sie?
Kreuze an.

eine Größe

ein Alter

eine Temperatur

- 8 a) Wo wächst der Baumwollstrauch?
Markiere im Text die Namen der Länder.
b) Was ist das Besondere an diesen Ländern?
Tipp: Lies noch einmal den zweiten Absatz.
Schreibe Stichwörter auf.

- 9 Welche Wörter passen in die Reihe?
a) Lies noch einmal den ersten Absatz.
b) Trage die passenden Wörter ein.

Baumwollstrauch → _____ → Stoff → _____



Stichwörter:
einzelne Wörter
oder
Wortgruppen
aus dem Text

Die Ernte der Baumwolle

- 1 Im **Frühjahr** werden **Baumwollsamens** ausgesät.
- 2 Daraus wachsen Baumwollsträucher.
- 3 Bis zur **Ernte** der Baumwolle dauert es
- 4 etwa **neun Monate**.
- 5 Die **Baumwolle** gewinnt man **aus den Blüten**
- 6 **des Baumwollstrauchs**. Sind die Blüten verblüht,
- 7 **platzen die Samenkapseln auf**.
- 8 Aus den Kapseln quellen **Fasern**. Diese Fasern
- 9 sehen aus wie **ein weißer Wattebausch**.
- 10 Das ist **die Baumwolle**.
- 11 Früher pflückte man die Kapseln mit der Hand.
- 12 Heute benutzt man dafür meistens Maschinen.
- 13 Aus der Baumwollpflanze kann man auch **Viehfutter, Düngemittel**
- 14 und **Öl** herstellen. Das Öl kann man zum Beispiel **zum Kochen**
- 15 benutzen. Man braucht es auch, um **Margarine und Seife** herzustellen.



Der **Textknacker** hilft dir, den Text zu lesen und zu verstehen.

Die **Bilder** erzählen etwas über den Inhalt des Textes.

- 1 Sieh die Bilder genau an. Was zeigen die Bilder?
Schreibe den richtigen Satz auf.

Die Bilder zeigen,

- A) wo Baumwollsträucher wachsen.
- B) wie Baumwollsträucher aussehen.
- C) was man aus Baumwolle machen kann.

Die Bilder zeigen,

- 2 Hier siehst du noch einmal Teile des Baumwollstrauchs.
Schreibe die passenden Wörter aus der Randspalte auf die Linien.



Sieh
die **Bilder** an!

ABC

die Blüte
die Samenkapsel
die Fasern

Die **Überschrift** sagt etwas über den Inhalt des Textes.

- 3 Lies die Überschrift.

Du hast die **Bilder** genau angesehen und die **Überschrift** gelesen.

- 4 Worum geht es vermutlich in dem Text?
Kreuze an.

- Der Text informiert darüber, wo Baumwollsträucher wachsen.
 In dem Text geht es darum, wie man aus Baumwolle Stoffe macht.
 Der Text erklärt, wie man Baumwolle gewinnt.

- 5 Lies den Text jetzt leise für dich.

- 6 Die folgenden Sätze stehen so ähnlich im Text.
Finde die passenden Sätze im Text. Schreibe sie auf die Linien.

- A) **Es dauert ungefähr neun Monate bis zur Ernte der Baumwolle.**

- B) **Die Samenkapseln platzen auf, wenn die Blüten verblüht sind.**

- 7 Beantworte die Fragen zum Text.
Schreibe ganze Sätze.

- A) **Wann** werden Baumwollsaamen ausgesät?

Baumwollsaamen werden

- B) **Wie** sehen Baumwollfasern aus?

Baumwollfasern



Lies
die **Überschrift!**



Stoffe herstellen und verarbeiten

- 1 Zuerst reinigt man die Fasern der Baumwolle.
- 2 Dann drehen Spinnmaschinen die einzelnen Fasern
- 3 zu Garn zusammen. Dies geschieht in der Spinnerei.
- 4 Als es noch keine elektrischen Maschinen gab,
- 5 wurde Garn mit der Hand gemacht. Dazu verwendete man
- 6 ein Spinnrad. Man drehte die Fasern
- 7 mit dem Spinnrad zusammen und wickelte sie auf.
- 8 Große Webstühle weben aus dem fertigen Garn Stoffe.
- 9 Das geschieht in Webereien. Möchte man farbige Kleidung,
- 10 muss man das Garn oder den fertigen Stoff färben.
- 11 Aus dem Stoff kann man verschiedene
- 12 Kleidungsstücke nähen, zum Beispiel Röcke,
- 13 Tücher, Hemden und – Jeanshosen. Dazu schneidet man
- 14 den Stoff in passende Stücke. Aus mehreren Stoffstücken
- 15 näht man dann mit einem Faden die Jeanshose zusammen.

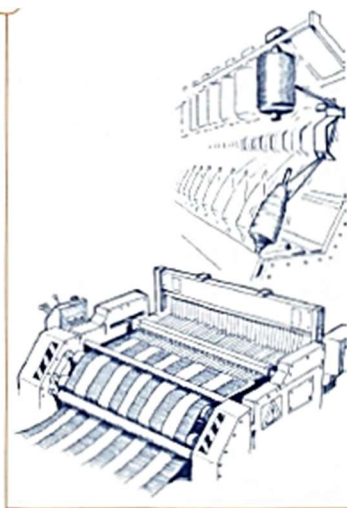

Der **Textknacker** hilft dir, den Text zu lesen und zu verstehen.

Die **Bilder** erzählen etwas über den Inhalt des Textes.

- 1 a) Sieh die Bilder genau an.
b) Schreibe zum ersten Bild eine passende Bildunterschrift auf.

1 _____

Die **Überschrift** sagt etwas über den Inhalt des Textes.

- 2 Lies die Überschrift.
- 3 Woraus werden Stoffe vermutlich hergestellt und wozu werden sie verarbeitet?
Überlege, was du aus den zwei vorherigen Texten schon weißt.
Ergänze die Überschrift.

Stoffe aus _____ herstellen und

zu _____ verarbeiten



Sieh die **Bilder** an!

ABC

die Stoffstücke für eine Jeanshose
die Spinnmaschine und der Webstuhl



Lies die **Überschrift**!

ABC

Düngemittel
Jeanshosen
Samen
Baumwolle
Viehfutter

Du hast die **Bilder** genau angesehen und die **Überschrift** gelesen.

- 4 Worum geht es vermutlich in dem Text?
Schreibe mindestens zwei Stichwörter auf.



Stichwörter:
einzelne Wörter
oder
Wortgruppen
aus dem Text

- 5 Lies den Text jetzt leise für dich.
- 6 Was bedeuten diese Sätze?
Kreuze die richtige Bedeutung an.

Zuerst reinigt man die Fasern der Baumwolle. (Zeile 1)

- Zuerst färbt man die Fasern der Baumwolle weiß.
- Zuerst macht man die Fasern der Baumwolle sauber.

Dazu verwendete man ein Spinnrad. (Zeile 5-6)

- Dazu benutzte man ein Spinnrad.
- Dazu nähte man ein Spinnrad zusammen.



Extraportion

- 7 Eine Jeanshose wird aus Baumwolle gemacht.
Was passiert nacheinander?
- a) Nummeriere die Sätze in der richtigen Reihenfolge.
- b) Die gelben Buchstaben nach jedem Satz ergeben in der richtigen Reihenfolge ein Lösungswort: die

- Die Stoffstücke werden zu einer Jeanshose zusammengenäht. -E-
- Die Fasern werden zu Garn zusammengedreht. -L-
- Aus dem Garn weben Webstühle den Stoff. -Ü-
- Der Stoff wird in passende Stücke geschnitten. -T-
- Die Fasern werden gereinigt. -B-